

Baureihe GS3 - DN 15 bis DN 250

Pneumatisches Stellventil mit integriertem Stellungsregler zum Regeln flüssiger und gasförmiger Medien für industrielle Anwendungen

- Integrierter Stellungsregler
- Äußerst geringes Gewicht
- Schnelles Ansprechen durch kleine Hübe
- Hohe Kvs-Werte
- Hohe Dichtigkeit
- Erfüllt die Anforderungen der TA-Luft 2021



Technische Daten

Bauform	Zwischenflansch-Ausführung - für Flansche nach DIN EN 1092-1 Form B oder ASME B16.5 RF - mit Gewindeanschluss (nur PN40 in Edelstahl; DN15 - DN50) weitere Ausführungen siehe Datenblatt 8043/44-GS1		
Nennweiten	DN 15 - DN 250		
Nenndruck nach EN 1333	PN 40 (passend auch für PN 10-25) PN 16	DN 15 - DN 150	DN 200 - DN 250
Nenndruck nach ASME B16.34	ANSI 150 ANSI 300	DN 15 - DN 250	DN 15 - DN 150
Nenndruck nach JIS für Flansche mit Dichtleiste	10K 20K	DN 15 - DN 50	DN 15 - DN 40
Medientemperatur	Ausführungen von -60°C bis +350°C		
Umgebungstemperatur *	digitaler Regler -10°C bis +75°C analoger Regler -15°C bis +60°C		
Flanschdichtungen (Kundenseitig)	DIN EN 1514-1 bzw. ANSI B16.21 in der jeweiligen Nenndruckstufe		
Stellverhältnis / Kennlinie analoger Stellungsregler	25 : 1		
digitaler Stellungsregler	30 : 1 linear / 60 : 1 gleichprozentig		
Leckrate % vom Kvs IEC 60534-4 EN 12266-1	Gleitpaarung Carbonwerkstoff-Edelstahl < 0,0001 IV-S1 E	Gleitpaarung SFC < 0,0005 IV-S1 F	Gleitpaarung STN 2 < 0,001 IV F
Kennzeichnung ATEX nicht elektrisch	II 2G Ex h IIC T6...T1 X Gb II 2D Ex h IIIC 85°C...350°C X Db		
Spezifische Leckrate Schaft- und Gehäuseabdichtung	ISO FE-BH-CC3-SSA0-t(-40°C/+350°C)-PN40-ISO 15848-1		
Anwendungen nach DGRL 2014/68/EU	Gehäuse aus Edelstahl, C-Stahl Gehäuse aus Edelstahl mit Gewindeanschluss	bis Kategorie II bis Kategorie I	

* Einsatzgrenzen des Stellungsreglers beachten!

Medientemperatur

Nenndruckstufe	PN16	PN 40	PN 100	ANSI 150	ANSI 300	ANSI 600
Gehäusematerial kpl. Edelstahl						
Tmin [°C]	-60	-60	-60	-29	-29	-29
Tmax [°C]	350	350	350	350	350	350
Gehäusematerial C-Stahl mit Edelstahldeckel						
Tmin [°C]	-60	-60	-10	-20	-20	-20
Tmax [°C]	350	350	350	350	350	350

Stellungsregler

Die technischen Daten der Stellungsregler sind den entsprechenden Datenblättern zu entnehmen.

Werkstoffe

Gehäuse	Edelstahl 1.4408	C-Stahl 1.0619
Gehäusedeckel	Edelstahl 1.4404 bzw. 316L	
Haube	Messing verchromt (Antrieb ø 50 mm, ø 80 mm) Aluminium korrosionsgeschützt (Antrieb ø 125 mm)	
Federn	Edelstahl 1.4301 (Antrieb ø 50 mm, ø 80 mm) Federstahldraht C, beschichtet (Antrieb ø 125 mm)	
Ventilspindel	PTFE mit Kohle gefüllt (Feder 1.4310)	
Antriebstange	Edelstahl 1.4571 rollpoliert	
Faltenbalg	Edelstahl 1.4571	
Dichtscheibe (fest)	Edelstahl 1.4571 beschichtet	STN2-Dichtscheibe
Dichtscheibe (beweglich)	Standard: Carbonwerkstoffe	SFC-Dichtscheibe (max. +300°C) STN2-Dichtscheibe
Mitnehmer für Dichtscheibe	Edelstahl 1.4581	
Sichtfenster für Stellungsanzeige	Polyamid (klar)	

Einschränkungen

Zusätzlich zur Begrenzung der Druckstufe sind Ventile mit Gewindeanschlüssen auf Anwendungen der Kategorie I der DGRL 2014/68/EU beschränkt.

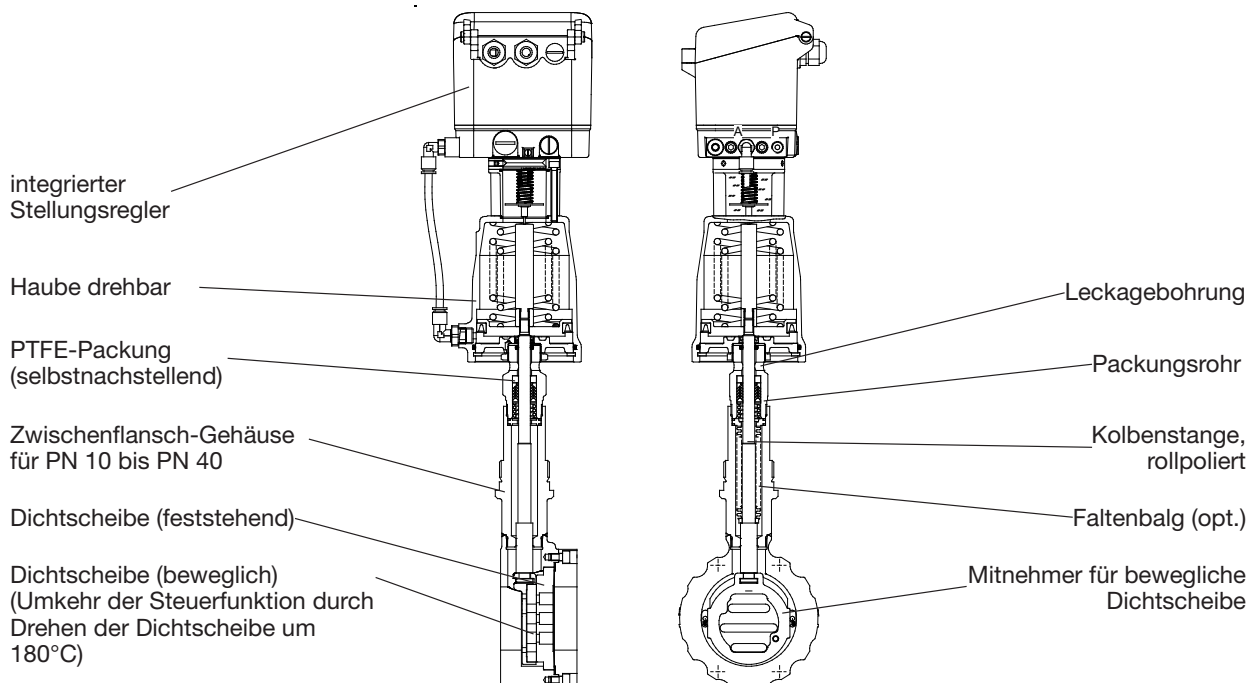

**Zulässige Differenzdrücke
(Für Temperaturen bis 120°C bei PN-Druckstufen
bis 38°C bei ANSI-Druckstufen)
digitaler Stellungsregler, Typ 8049
(auch Auf-Zu-Ventile und Ventile mit angebaute Fremddregler)**

Paarung: Carbonwerkstoff-Edelstahl beschichtet
SFC-Edelstahl beschichtet

DN	Antrieb	Diff.- Druck. max.	Pst min.
		(bar)	(bar)
15	80	51,1	3,0 - 6
20	80	51,1	3,0 - 6
25	80	50,9	3,5 - 6
32	80	40,9	3,5 - 6
40	80	30,4	4,0 - 6
50	80	19,5	4,5 - 6
65	80	16,3	4,5 - 6
80	80	10,2	5,0 - 6
100	80	6,5	5,0 - 6
125	80	4,4	5,0 - 6
150	80	3,3	5,0 - 6

15	125	51,1	2,5 - 6
20	125	51,1	2,5 - 6
25	125	51,1	2,5 - 6
32	125	51,1	3,0 - 6
40	125	51,1	3,0 - 6
50	125	44,9	3,5 - 6
65	125	37,6	3,5 - 6
80	125	23,6	4,0 - 6
100	125	15	4,0 - 6
125	125	10,1	4,0 - 6
150	125	7,5	4,0 - 6
200	125	4,4	4,0 - 6
250	125	2,7	4,0 - 6

**Bei Temperaturen über 120°C (PN)
bzw. über 38°C (ANSI):
Anwendungsgrenzen berücksichtigen**

Paarung: STN 2

DN	Antrieb	Diff.- Druck. max.	Pst min.
		(bar)	(bar)
15	80	49,6	3,5 - 6
20	80	37,3	4,0 - 6
25	80	27,4	4,0 - 6
32	80	20,1	4,5 - 6
40	80	13,6	4,5 - 6
50	80	8	5,0 - 6
65	80	6,6	5,0 - 6
80	80	4	5,0 - 6
100	80	2,4	5,0 - 6
125	80	-	-
150	80	-	-

15	125	51,1	2,5 - 6
20	125	51,1	3,0 - 6
25	125	51,1	3,0 - 6
32	125	46,2	3,5 - 6
40	125	31,3	3,5 - 6
50	125	18,5	4,0 - 6
65	125	15,1	4,0 - 6
80	125	9,1	4,0 - 6
100	125	5,6	4,0 - 6
125	125	3,8	4,0 - 6
150	125	2,8	4,0 - 6
200	125	1,5	4,0 - 6
250	125	-	-

	Obergrenzen für zulässige Drücke in bar nach Nenndruckstufen			
	PN16	PN40	ANSI150	ANSI 300
P max. C-Stahl			19,6	51,1
P max. Edelstahl	16	40	19,0	49,6

p/p- und i/p-Stellungsregler, Typ 8047

Paarung: Carbonwerkstoff-Edelstahl beschichtet
SFC-Edelstahl beschichtet

DN	Antrieb	Diff.- Druck. max.	Pst min.
		(bar)	(bar)
15	80	51,1	3,0 - 6
20	80	39,8	3,0 - 6
25	80	29,5	3,5 - 6
32	80	21,8	4,0 - 6
40	80	14,9	4,0 - 6
50	80	8,8	4,5 - 6
65	80	7,2	4,5 - 6
80	80	4,4	4,5 - 6
100	80	2,7	4,5 - 6

15	125	51,1	3,0 - 6
20	125	51,1	3,0 - 6
25	125	51,1	3,0 - 6
32	125	50,2	3,0 - 6
40	125	34,3	3,0 - 6
50	125	20,4	3,5 - 6
65	125	16,7	3,5 - 6
80	125	10,1	3,5 - 6
100	125	6,2	3,5 - 6
125	125	4,2	3,5 - 6
150	125	3,1	3,5 - 6

Paarung: STN 2

DN	Antrieb	Diff.- Druck. max.	Pst min.
		(bar)	(bar)
15	80	28,4	3,5 - 6
20	80	19,3	4,0 - 6
25	80	13,1	4,0 - 6
32	80	9,1	4,0 - 6
40	80	5,9	4,0 - 6
50	80	3,4	4,5 - 6
65	80	2,7	4,5 - 6
80	80	-	-
100	80	-	-

15	125	51,1	3,0 - 6
20	125	44,4	3,0 - 6
25	125	30,2	3,0 - 6
32	125	21	3,0 - 6
40	125	13,7	3,0 - 6
50	125	7,8	3,5 - 6
65	125	6,3	3,5 - 6
80	125	3,7	3,5 - 6
100	125	2,3	3,5 - 6
125	125	-	-
150	125	-	-

	Obergrenzen für zulässige Drücke in bar nach Nenndruckstufen			
	PN16	PN40	ANSI150	ANSI 300
P max. C-Stahl			19,6	51,1
P max. Edelstahl	16	40	19,0	49,6

Zulässige Differenzdrücke
 (Für Temperaturen bis 120°C bei PN-Druckstufen
 bis 38°C bei ANSI-Druckstufen)

**Bei Temperaturen über 120°C (PN)
 bzw. über 38°C (ANSI):
 Anwendungsgrenzen berücksichtigen**

**Antrieb D80 doppeltwirkend
 ohne Sicherheitsstellung
 digitaler Stellungsregler, Typ 8049-4 Leiter**

Nenn- weite	Max. Differenzdruck [bar] bei vorhandenem Steuerdruck [bar]															
	Gleitpaarung: Carbonwerkstoff/SFC-Edelstahl beschichtet								Gleitpaarung: STN							
	2,5	3,0	3,5	4,0	4,5	5,0	5,5	6,0	2,5	3,0	3,5	4,0	4,5	5,0	5,5	6,0
15	51,1	51,1	51,1	51,1	51,1	51,1	51,1	51,1	51,1	51,1	51,1	51,1	51,1	51,1	51,1	51,1
20	51,1	51,1	51,1	51,1	51,1	51,1	51,1	51,1	46,3	51,1	51,1	51,1	51,1	51,1	51,1	51,1
25	51,1	51,1	51,1	51,1	51,1	51,1	51,1	51,1	34,0	41,8	49,6	51,1	51,1	51,1	51,1	51,1
32	50,8	51,1	51,1	51,1	51,1	51,1	51,1	51,1	24,9	30,7	36,4	42,2	47,9	51,1	51,1	51,1
40	37,7	46,4	51,1	51,1	51,1	51,1	51,1	51,1	16,9	20,8	24,7	28,6	32,5	36,4	40,3	44,2
50	24,2	29,8	35,4	41,0	46,6	51,1	51,1	51,1	10,0	12,3	14,6	16,9	19,2	21,5	23,8	26,1
65	20,2	24,9	29,6	34,3	39,0	43,6	48,3	51,1	8,1	10,0	11,9	13,8	15,7	17,6	19,4	21,3
80	12,7	15,7	18,6	21,5	24,5	27,4	30,4	33,3	4,9	6,0	7,2	8,3	9,4	10,6	11,7	12,8
100	8,1	9,9	11,8	13,7	15,5	17,4	19,3	21,1	3,0	3,7	4,4	5,1	5,8	6,5	7,2	7,9
125	5,5	6,7	8,0	9,2	10,5	11,8	13,0	14,3	2,0	2,5	3,0	3,4	3,9	4,4	4,8	5,3
150	4,1	5,0	5,9	6,9	7,8	8,7	9,7	10,6	1,5	1,8	2,2	2,5	2,9	3,2	3,6	3,9
200	2,3	2,9	3,4	4,0	4,5	5,1	5,6	6,1	0,8	1,0	1,2	1,4	1,6	1,8	2,0	2,2
250	1,4	1,8	2,1	2,4	2,8	3,1	3,4	3,8	-	-	-	-	-	-	-	-

	Obergrenzen für zulässige Drücke in bar nach Nenndruckstufen			
	PN16	PN40	ANSI150	ANSI 300
P max. C-Stahl	16	40	19,6	51,1
P max. Edelstahl			19,0	49,6

**Antrieb D125 doppeltwirkend
 ohne Sicherheitsstellung
 digitaler Stellungsregler, Typ 8049-4 Leiter**

Nenn- weite	Max. Differenzdruck [bar] bei vorhandenem Steuerdruck [bar]															
	Gleitpaarung: Carbonwerkstoff/SFC-Edelstahl beschichtet								Gleitpaarung: STN							
	2,5	3,0	3,5	4,0	4,5	5,0	5,5	6,0	2,5	3,0	3,5	4,0	4,5	5,0	5,5	6,0
15	51,1	51,1	51,1	51,1	51,1	51,1	51,1	51,1	51,1	51,1	51,1	51,1	51,1	51,1	51,1	51,1
20	51,1	51,1	51,1	51,1	51,1	51,1	51,1	51,1	51,1	51,1	51,1	51,1	51,1	51,1	51,1	51,1
25	51,1	51,1	51,1	51,1	51,1	51,1	51,1	51,1	51,1	51,1	51,1	51,1	51,1	51,1	51,1	51,1
32	51,1	51,1	51,1	51,1	51,1	51,1	51,1	51,1	51,1	51,1	51,1	51,1	51,1	51,1	51,1	51,1
40	51,1	51,1	51,1	51,1	51,1	51,1	51,1	51,1	44,6	51,1	51,1	51,1	51,1	51,1	51,1	51,1
50	51,1	51,1	51,1	51,1	51,1	51,1	51,1	51,1	26,3	32,0	37,7	43,4	49,0	51,1	51,1	51,1
65	51,1	51,1	51,1	51,1	51,1	51,1	51,1	51,1	21,5	26,2	30,8	35,4	40,1	44,7	49,4	51,1
80	33,6	40,8	48,0	48,0	48,0	48,0	48,0	48,0	12,9	15,7	18,5	21,3	24,1	26,9	29,7	32,5
100	21,3	25,9	30,5	33,0	33,0	33,0	33,0	33,0	8,0	9,7	11,5	13,2	14,9	16,6	18,4	20,1
125	14,4	17,5	20,6	23,0	23,0	23,0	23,0	23,0	5,3	6,5	7,6	8,8	9,9	11,1	12,2	13,4
150	10,7	13,0	15,3	16,0	16,0	16,0	16,0	16,0	3,9	4,8	5,6	6,5	7,3	8,2	9,0	9,9
200	6,2	7,5	8,9	10,2	11,5	12,9	14,2	15,5	2,2	2,7	3,2	3,7	4,2	4,7	5,2	5,6
250	3,8	4,6	5,5	6,3	7,1	7,9	8,7	9,6	-	-	-	-	-	-	-	-

	Obergrenzen für zulässige Drücke in bar nach Nenndruckstufen			
	PN16	PN40	ANSI150	ANSI 300
P max. C-Stahl	16	40	19,6	51,1
P max. Edelstahl			19,0	49,6

Anwendungsgrenzen für GS3-Ventile aus Edelstahl

Diese Drücke dürfen bei GS- Ventilen der Baureihe GS3 aus Edelstahl nicht überschritten werden, auch wenn dies die Zugkraft des Antriebs zulassen würde.

PN40

DN	Paarung: Carbonwerkstoff/SFC - Edelstahl beschichtet						Paarung: STN 2					
	max. zulässige Drücke in bar für GS3-Ventile aus Edelstahl						max. zulässige Drücke in bar für GS3-Ventile aus Edelstahl					
	100°C	150°C	200°C	250°C	300°C	350°C	100°C	150°C	200°C	250°C	300°C	350°C
15-32	40	40	40	40	40	40	40	40	40	40	40	40
40	40	40	40	40	40	40	40	40	40	40	40	37
50	40	40	40	40	40	40	40	40	40	40	40	40
65	40	40	40	40	40	40	40	40	40	40	37	32
80	40	40	40	40	40	40	36	34	33	26	22	19
100	33	33	33	33	33	33	32	31	30	24	20	17
125	23	23	23	23	23	23	21	21	19	16	13	11
150	16	16	16	16	16	16	15	15	14	11	9	8
200 (nur PN16)	16	16	15	13	12	11	8	7	6	5	4	3
250 (nur PN16)	10	9	9	8	7	6	-	-	-	-	-	-

Begrenzung für SFC-Dichtscheiben: 300°C

ANSI150

DN	Paarung: Carbonwerkstoff/SFC - Edelstahl beschichtet								Paarung: STN 2							
	max. zulässige Drücke in bar für GS3-Ventile aus Edelstahl								max. zulässige Drücke in bar für GS3-Ventile aus Edelstahl							
	38°C	50°C	100°C	150°C	200°C	250°C	300°C	350°C	38°C	50°C	100°C	150°C	200°C	250°C	300°C	350°C
15-125	19,0	18,4	16,2	14,8	13,7	12,1	10,2	8,4	19,0	18,4	16,2	14,8	13,7	12,1	10,2	8,4
150	16,0	16,0	16,0	14,8	13,7	12,1	10,2	8,4	16,2	16,2	16,2	14,8	13,7	11,8	9,7	8,4
200	16,0	16,0	16,0	14,8	13,7	12,1	10,2	8,4	10,5	10,0	8,3	7,6	6,9	5,5	4,5	3,9
250	10,4	10,4	10,4	9,9	9,4	8,4	7,4	6,8	-	-	-	-	-	-	-	-

Begrenzung für und SFC-Dichtscheiben: 300°C

ANSI300

DN	Paarung: Carbonwerkstoff/SFC - Edelstahl beschichtet								Paarung: STN 2							
	max. zulässige Drücke in bar für GS3-Ventile aus Edelstahl								max. zulässige Drücke in bar für GS3-Ventile aus Edelstahl							
	38°C	50°C	100°C	150°C	200°C	250°C	300°C	350°C	38°C	50°C	100°C	150°C	200°C	250°C	300°C	350°C
15 - 65	49,6	48,1	42,2	38,5	35,7	33,4	31,6	30,3	49,6	48,1	42,2	38,5	35,7	33,4	31,6	30,3
80	48,0	48,0	42,2	38,5	35,7	33,4	31,6	30,3	36,6	36,6	36,6	34,8	33,0	26,8	22,0	19,0
100	33,0	33,0	33,0	33,0	33,0	33,0	31,6	30,3	33,0	33,0	33,0	31,7	30,1	24,4	20,1	17,3
125	23,0	23,0	23,0	23,0	23,0	23,0	23,0	23,0	22,0	22,0	22,0	21,0	19,9	16,1	13,2	11,5
150	16,0	16,0	16,0	16,0	16,0	16,0	16,0	16,0	16,0	16,0	16,0	15,4	14,6	11,8	9,7	8,4
200	16,0	16,0	16,0	14,8	13,7	12,1	10,2	8,4	10,5	10,0	8,3	7,6	6,9	5,5	4,5	3,9

Begrenzung für SFC-Dichtscheiben: 300°C

Anwendungsgrenzen für GS3-Ventile aus C-Stahl

Diese Drücke dürfen bei GS- Ventilen der Baureihe GS3 aus C-Stahl nicht überschritten werden, auch wenn dies die Zugkraft des Antriebs zulassen würde.

PN40

DN	Paarung: Carbonwerkstoff/SFC - Edelstahl beschichtet						Paarung: STN 2					
	max. zulässige Drücke in bar für GS3-Ventile aus C-Stahl						max. zulässige Drücke in bar für GS3-Ventile aus C-Stahl					
	100°C	150°C	200°C	250°C	300°C	350°C	100°C	150°C	200°C	250°C	300°C	350°C
15-50	40	40	40	40	40	40	40	40	40	40	40	40
65	40	40	40	40	40	40	40	40	40	40	37	32
80	40	40	40	40	40	40	36	34	33	26	22	19
100	33	33	33	33	33	33	33	31	30	24	20	17
125	23	23	23	23	23	23	22	21	19	16	13	11
150	16	16	16	16	16	16	16	15	14	11	9	8
200 (nur PN 16)	16	16	15	13	12	11	8	7	6	5	4	3
250 (nur PN 16)	10	9	9	8	7	6	-	-	-	-	-	-

Begrenzung für SFC-Dichtscheiben: 300°C

ANSI150

DN	Paarung: Carbonwerkstoff/SFC - Edelstahl beschichtet								Paarung: STN 2							
	max. zulässige Drücke in bar für GS3-Ventile aus C-Stahl								max. zulässige Drücke in bar für GS3-Ventile aus C-Stahl							
	38°C	50°C	100°C	150°C	200°C	250°C	300°C	350°C	38°C	50°C	100°C	150°C	200°C	250°C	300°C	350°C
15-125	19,6	19,2	17,7	15,8	13,8	12,1	10,2	8,4	19,6	19,2	17,7	15,8	13,8	12,1	10,2	8,4
150	16,0	16,0	16,0	15,8	13,8	12,1	10,2	8,4	16,2	16,2	16,2	15,4	13,8	11,8	9,7	8,0
200	16,0	16,0	16,0	15,8	13,8	12,1	10,2	8,4	10,5	10,0	8,3	7,6	6,9	5,5	4,5	3,9
250	10,5	10,5	10,5	9,9	9,4	8,4	7,4	6,0	-	-	-	-	-	-	-	-

Begrenzung für SFC-Dichtscheiben: 300°C

ANSI300

DN	Paarung: Carbonwerkstoff/SFC - Edelstahl beschichtet								Paarung: STN 2							
	max. zulässige Drücke in bar für GS3-Ventile aus C-Stahl								max. zulässige Drücke in bar für GS3-Ventile aus C-Stahl							
	38°C	50°C	100°C	150°C	200°C	250°C	300°C	350°C	38°C	50°C	100°C	150°C	200°C	250°C	300°C	350°C
15-50	51,1	50,1	46,6	45,1	43,8	41,9	39,8	37,6	51,1	50,1	46,6	45,1	43,8	41,9	39,8	37,6
65	51,1	50,1	46,6	45,1	43,8	41,9	39,8	37,6	41,7	41,7	41,7	39,7	37,6	33,5	37,6	33,0
80	48,0	48,0	46,6	45,1	43,8	41,9	39,8	37,6	36,6	36,6	36,6	34,8	33,0	26,8	22,0	19,0
100	33,0	33,0	33,0	33,0	33,0	33,0	33,0	33,0	33,0	33,0	33,0	31,7	30,1	24,4	20,0	17,5
125	23,0	23,0	23,0	23,0	23,0	23,0	23,0	23,0	22,1	22,1	22,1	21,0	19,9	16,1	13,2	11,5
150	16,0	16,0	16,0	16,0	16,0	16,0	16,0	16,0	16,0	16,0	16,0	15,4	14,6	11,8	9,7	8,4
200	16,0	16,0	16,0	14,8	13,7	12,1	10,2	8,4	10,5	10,0	8,3	7,6	6,9	5,5	4,5	3,9

Begrenzung für SFC-Dichtscheiben: 300°C

Maße und Gewichte Zwischenflanschbauweise

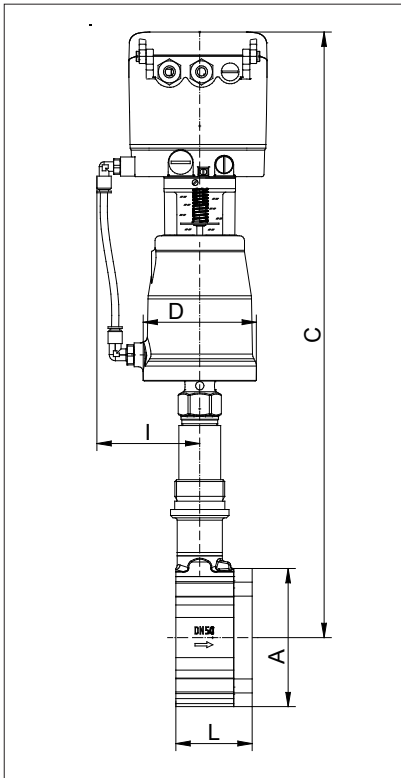

Typ 8043 mit digitalem
Stellungsregler Typ 8049
mit Stellungsanzeige

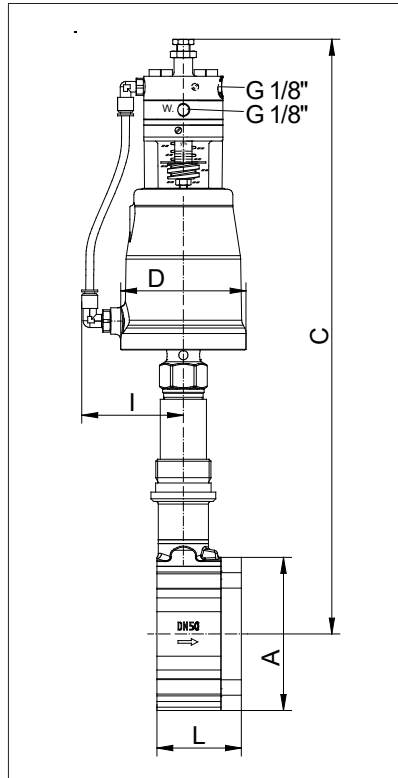

Typ 8043 mit p/p-Stellungsregler
Typ 8047
mit Stellungsanzeige

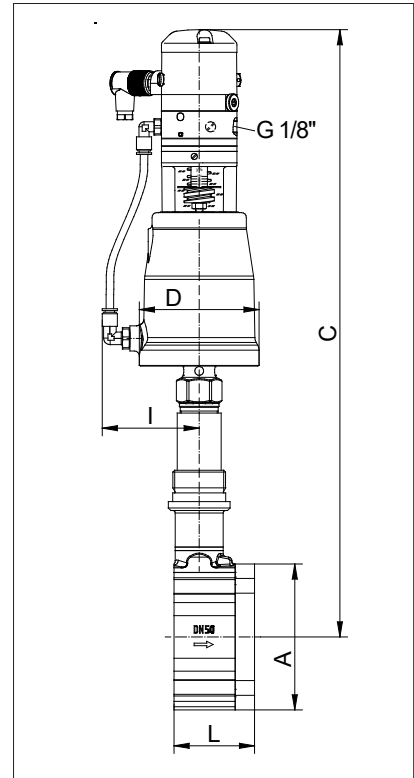

Typ 8043 mit i/p-
Stellungsregler Typ 8047
mit Stellungsanzeige

DN	Antrieb Ø	A	L	D	I	C			Hub H	Gewicht (kg)
						p/p-Regler	i/p-Regler	digitaler Regler		
15	80	64	56	96	80	426	458	484	6	6,2
15	125	64	56	146	105	446	478	504	6	8
20	80	72	56	96	80	430	462	488	6	6,5
20	125	72	56	146	105	450	482	508	6	8,3
25	80	82	56	96	80	435	467	493	6	6,7
25	125	82	56	146	105	455	487	513	6	8,5
32	80	89	56	96	80	437	469	495	6	6,8
32	125	89	56	146	105	457	489	515	6	8,6
40	80	99	56	96	80	443	475	501	6	7,2
40	125	99	56	146	105	463	495	521	6	9
50	80	116	64	96	80	451	483	509	8	8,7
50	125	116	64	146	105	471	503	529	8	10,5
65	80	138	68	96	80	460	492	518	8	10,2
65	125	138	68	146	105	480	412	538	8	12
80	80	153	70	96	80	469	501	527	8	11,4
80	125	153	70	146	105	489	521	547	8	13,2
100	80	184	75	96	80	482	514	540	8,5	14,7
100	125	184	75	146	105	502	534	560	8,5	16,4
125	80	212	80	96	80	497	529	555	8,5	18,9
125	125	212	80	146	105	517	549	575	8,5	20,6
150	80	242	80	96	80	512	544	570	8,5	22,6
150	125	242	80	146	105	532	564	590	8,5	24,3
200	80	302	93	96	80	-	-	600	8,5	39,5
200	125	302	93	146	105	-	-	620	8,5	41,2
250	80	360	96	96	80	-	-	625	8,5	44,7
250	125	360	96	146	105	-	-	645	8,5	46,4

Maß C bei "verkürzter Ausführung" um 25,4 mm reduziert.

Maße in mm

Maße und Gewichte mit Gewindeanschlüssen

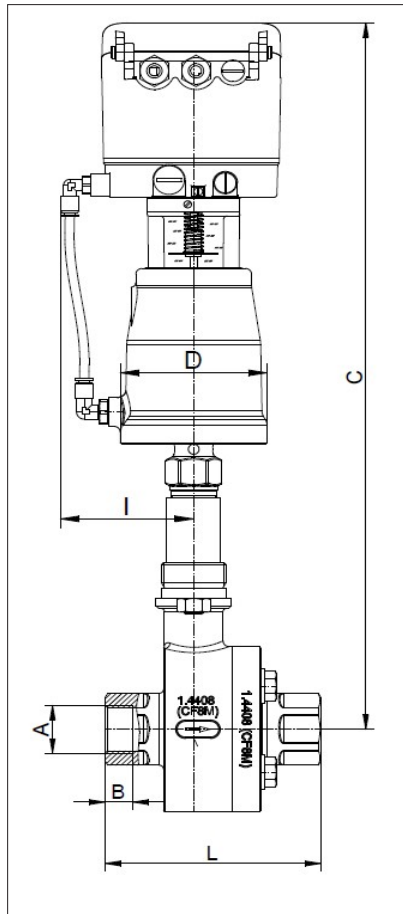

Typ 8043 mit digitalem
Stellungsregler Typ 8049
mit Stellungsanzeige

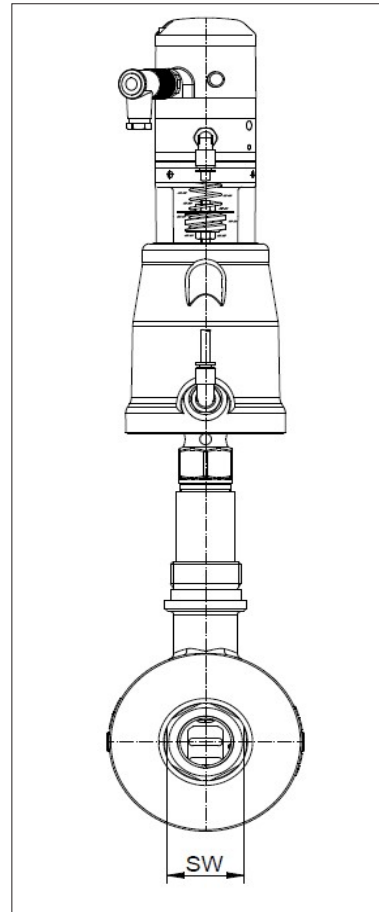

Typ 8043 mit i/p-
Stellungsregler Typ 8047
mit Stellungsanzeige

DN	A (G/NPT)	B		D bei Antrieb		I bei Antrieb		C						L	SW	Hub H	Gewicht (kg)	
								p/p-Regler bei Antrieb		i/p-Regler bei Antrieb		digitaler Regler bei Antrieb						
								D 80	D 125	D 80	D 125	D 80	D 125				D 80	D 125
15	1/2"	15	13,6	96	146	80	105	426	446	458	478	484	504	127	30	6	8,5	10,3
20	3/4"	15	14,1	96	146	80	105	430	450	462	482	488	508	127	38	6	9,5	11,3
25	1"	18	16,8	96	146	80	105	435	455	467	487	493	513	140	46	6	11,9	13,7
32	1 1/4"	18	17,3	96	146	80	105	437	457	469	489	495	515	140	56	6	12,6	14,4
40	1 1/2"	18	17,3	96	146	80	105	443	463	475	495	501	521	152	64	6	13,9	15,7
50	2"	18	17,7	96	146	80	105	451	471	483	503	509	529	152	74	8	16,5	18,3

Maß C bei "verkürzter Ausführung" um 25,4 mm reduziert.

Maße in mm